

Herstellen der Hörnchen für eine Gestellsäge

1. Quadratische Leiste

- Herrichten einer quadratischen Leiste (31x31 mm); Länge 320 mm
- erste Seite abrichten
- Winkelkante anfügen
- Quadrat aushobeln
- genaue Länge anreißen und absägen

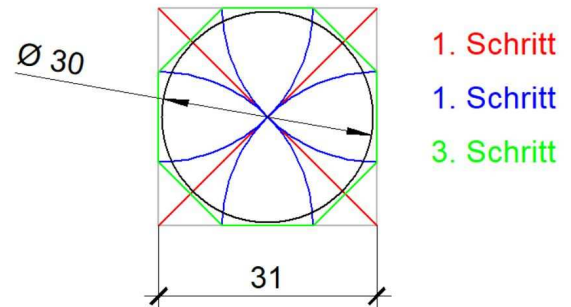

2. 8-Eck anreißen

- Diagonale anreißen
- halbe Diagonale auf die Seite übertragen
- Kanten des 8-Ecks mit dem Streichmaß anreißen

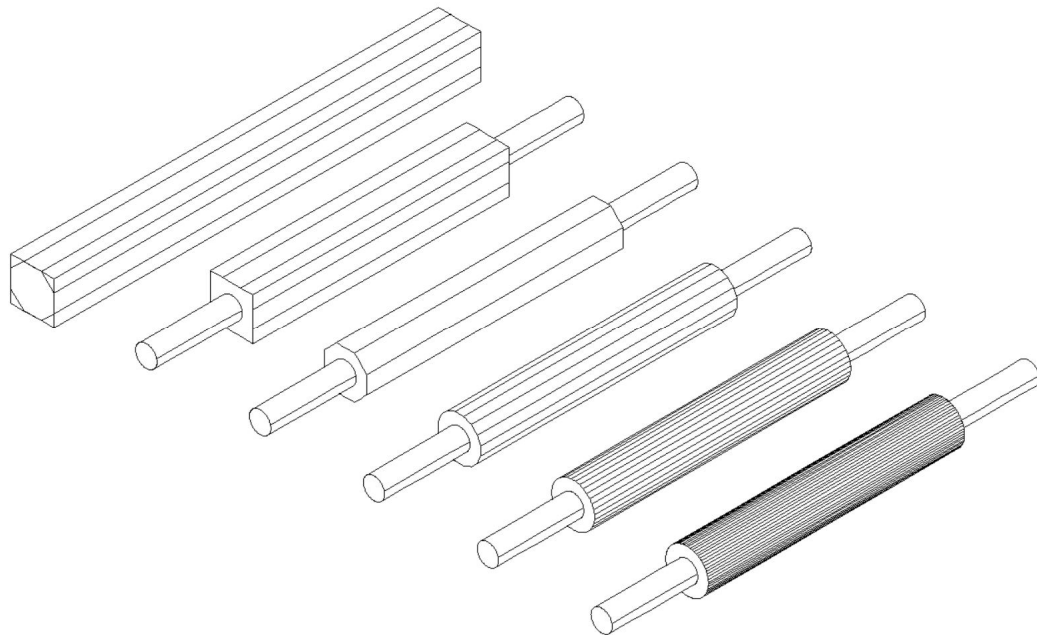

3. Zapfen

- Anfräsen der Zapfen (Ø15mm, Länge 50mm)

4. Griff formen

- 8-Eck aushobeln
- 16 → 32 → 64 → n-Eck = Kreis aushobeln Ø 30 mm
- Mit Raspel und Feile ausformen
- Schlitz (d = 2 mm) in die Rundstäbe auf der Bandsäge sägen (Führungslade)
- Loch für Wagnerstift (Ø 2 mm) bohren

Beachte: Zum Schluss mit aufsteigender Körnung (80; 120, 150; 180) schleifen!